

# Cuisinart soho™



## Cuisinart Soho™ 2-Slice Toaster

CPT-7 Series

For your safety and continued enjoyment of this product, always read the instruction book carefully before using.

---

# IMPORTANT SAFEGUARDS

When using an electrical appliance, especially when children are present, basic safety precautions should always be taken, including the following:

1. Read all instructions.
2. **Always unplug from outlet when not in use and before cleaning. Allow to cool before cleaning or handling.**
3. Do not touch hot surfaces. Use handles, levers, or knobs.
4. To protect against electric shock, do not immerse cord, plug, or place any part of the toaster in water or other liquids. See instructions for cleaning.
5. This appliance should not be used by or near children, or individuals with certain disabilities. Close supervision is necessary when any appliance is used by or near children.
6. Do not operate any appliance with a damaged cord or plug, or after the appliance has malfunctioned or has been dropped, dropped in water, or damaged in any way, or if it is not operating properly. Return the toaster to the nearest authorized service facility for examination, repair, or adjustment.
7. The use of accessory attachments not recommended by Cuisinart may cause injury.
8. Do not use outdoors.
9. Do not let cord hang over the edge of the table or countertop or touch hot surfaces.
10. Do not place toaster on or near a hot gas or electric burner or in a heated oven.
11. Do not use this toaster for anything other than its intended use.
12. Oversize foods, metal foil packages, or utensils must not be inserted in the toaster, as they may involve a risk of fire or electric shock.
13. A fire may occur if the toaster is covered or touching flammable materials, such as curtains, draperies, or walls, when in operation. Do not operate under wall cabinets.
14. Do not attempt to dislodge food when the toaster is plugged into an electrical outlet.
15. To avoid possibility of fire, do not leave toaster unattended during use.
16. To disconnect, push the Cancel button, then remove plug from wall outlet. Unplug from outlet when not in use and before cleaning. Allow to cool before putting on or taking off parts.
17. Do not operate your appliance in an appliance garage or under a wall cabinet. **When storing in an appliance garage, always unplug the unit from the electrical outlet.** Not doing so could create a risk of fire, especially if the appliance touches the walls of the garage or the door touches the unit as it closes.
18. When heating toaster pastries, always use the lightest toast color setting.
19. Toaster is not intended to be operated by means of an external timer or separate remote-control system.
20. The bread may burn, therefore do not use the toaster near or below combustible material, such as curtains.
21. Children should be supervised to ensure that they do not play with the appliance.
22. This appliance is not intended for use by persons (including children) with reduced physical, sensory, or mental capabilities, or lack of experience and knowledge, unless they have been given supervision or instruction concerning use of the appliance by a person responsible for their safety.

---

# SAVE THESE INSTRUCTIONS FOR HOUSEHOLD USE ONLY

## SPECIAL CORD SET INSTRUCTIONS

A short power-supply cord is provided to reduce the risks resulting from becoming entangled in or tripping over a longer cord. Longer extension cords are available and may be used if care is exercised in their use.

If a long extension cord is used, the marked electrical rating of the extension cord should be at least as great as the electrical rating of the appliance, and the longer cord should be arranged so that it will not drape over the countertop or tabletop where it can be pulled on by children or tripped over unintentionally.

**NOTICE:** This appliance has a polarized plug (one blade is wider than the other). As a safety feature, this plug will fit in a polarized outlet only one way. If the plug does not fit fully in the outlet, reverse the plug. If it still does not fit, contact a qualified electrician. Do not attempt to defeat this safety feature.

## CONTENTS

Important Safeguards . . . . .	2
Features and Benefits . . . . .	4
Before First Use . . . . .	5
General Operation . . . . .	5
Functions . . . . .	5
Tips and Hints . . . . .	6
Cleaning and Maintenance . . . . .	6
Warranty . . . . .	7

## FEATURES AND BENEFITS

### 1. Dual Toasting Slots

1½-inch slots will accommodate a wide variety of bread types.

### 2. Cancel Button

Stops the toasting process and automatically lifts the bread. LED indicator ring will illuminate during toast cycle.

### 3. High-Lift Lever with QuickView™ Feature

Lift lever at any time to observe the browning status without interrupting toasting cycle (see page 5). After toasting, lift the lever for easier access to toasted bread.

### 4. Bagel Button

Specially programmed Always Even™ bagel setting for toasting bagels.

### 5. Defrost Button

Defrosts then toasts frozen bread.

### 6. Browning Shade Dial

Rotate the dial to your desired browning level (1–7).

### 7. Reheat Setting

Reheats without browning or toasting.

### 8. Rear Cord Stuff Box

Store excess cord into the stuff box to keep countertop neat.

### 9. Front Slide-Out Crumb Tray

A removable tray conveniently located at the front of the unit collects crumbs and slides out for easy cleaning.

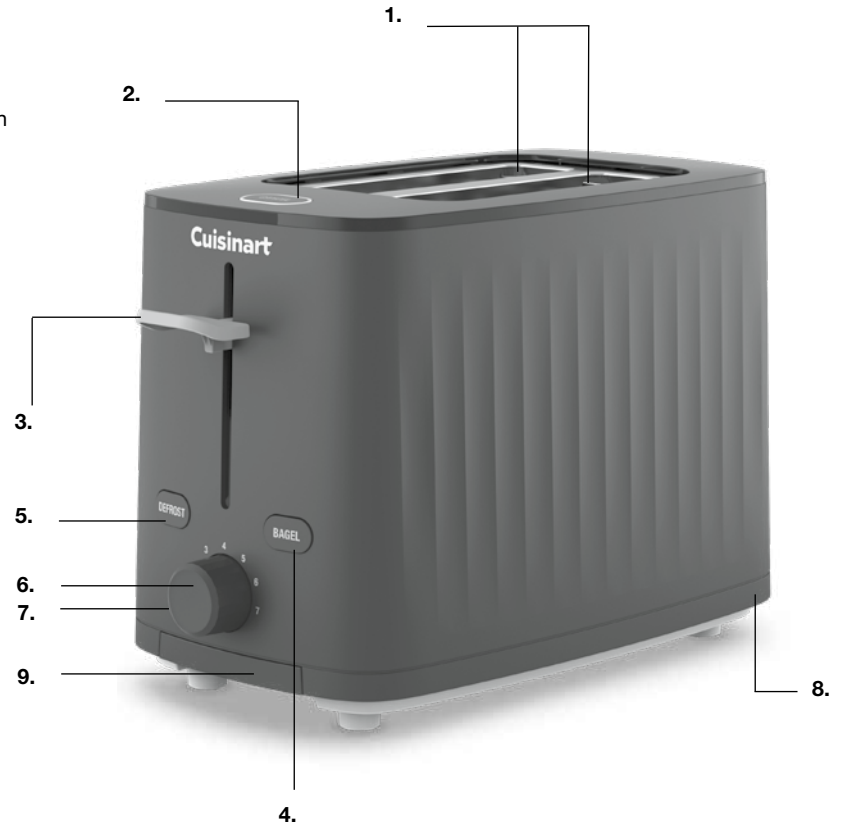

---

## BEFORE FIRST USE

Unwind the power cord. Check that the crumb tray is in place and that there is nothing in the toaster slots. Plug power cord into the wall outlet.

## GENERAL OPERATION

- 1. Insert slice(s) of bread**  
Be sure that the lever is in the up position.
- 2. Select bread option if desired**  
BAGEL or DEFROST or REHEAT.
- 3. Set the browning level**  
Turn dial to desired shade setting number 1–7 or Reheat. Shade range is as follows:

SETTING	COLOR
1–2	light
3–5	medium
6–7	dark

- 4. To begin toasting**  
Press the carriage lever until it locks in the down position and toasting will begin.
- 5. To stop cycle**  
When the toasting cycle is finished, the toast will be raised. If you wish to stop the cycle before it is finished, simply press the Cancel button.
6. After use, unplug the toaster from the electrical outlet.

**NOTE:** After 5 minutes of no operation, toaster will go into idle mode, and all LEDs will turn off. To wake toaster, press any button or push down the start lever, and the LEDs will turn on.

## FUNCTIONS

### QuickView™

The QuickView™ feature allows you to check on the toasting progress without interrupting the cycle. Simply lift the high-lift lever to temporarily raise and view your bread, and then release lever to automatically lower and continue toasting.



### Bagel

The Bagel function is designed to toast bagels to perfection by reducing heat on one side of the toasting slot. This toasts the cut side of the bagel slightly more than the other side.

 A directional icon located on the top of the toaster shows you the correct way to insert your bagel. (The cut side should always face away from the center of the pair of toasting slots.)

### Defrost

The Defrost function is a longer cycle designed to first defrost and then toast the bread to the desired browning shade.

### Reheat

The reheat function reheats bread without browning or toasting. Note, when the dial is in the REHEAT position, the DEFROST and BAGEL functions cannot be selected.

### Front Crumb Tray

The removable crumb tray is conveniently located at the front of the unit to make cleanup a breeze. Simply pull the crumb tray out from the toaster, empty the crumbs into the trash, and push back into place.

### Rear Cord Stuff Box

Excess cord can be stored in the rear stuff box to keep countertops looking neat. Push any excess cord into the hole on the back of the toaster. To keep the cord in place, slide the cord into the upper hole position to prevent it from moving.

### Cancel

The Cancel function will stop the toasting process and automatically lift the bread. The indicator light around the button will be illuminated whenever the toaster is running.

---

## TIPS AND HINTS

### Notes on Browning

Toasting is a combination of cooking and drying of the bread. Therefore, differences in moisture level from one item to another can result in varying toasting times.

- For slightly dry bread, use a lower setting than you normally would.
- For very fresh bread or whole-wheat bread, use a higher setting than normal.
- Breads with very uneven surfaces (such as English muffins) will require a higher toast setting.
- Thickly cut pieces of bread will take longer to toast, sometimes significantly longer, since more moisture must be evaporated from the bread before toasting can occur. Very thick pieces may require two cycles.
- When toasting raisin or other fruit breads, remove any loose fruit, from the surface of the bread before placing into the toaster. This will help prevent fruit pieces from falling into the toaster or sticking on the guide wires in the slots.
- Before toasting bagels, slice into two equal halves.

### Frozen Bread, Waffles, Pancakes, French Toast, and Bagels

Use the Defrost function to defrost and then toast these items.

Simply insert the frozen item, select desired function, select Defrost, select desired browning setting (1–7), and then press down the lever to start.

### Toaster Pastries

Exercise caution with toaster pastries; the filling can become quite hot long before the surface of the pastry becomes browned. Start by using the lightest setting. Never leave toaster pastries unattended while toasting or warming.

### For Best Results

- Never force foods into the toasting slots. Foods should fit freely between the guide wires.
- Do not place buttered breads in the toaster, as this could create a fire hazard.
- Uneven toasting is usually due to inserting slices of uneven thickness.

### Single-Slice Toasting

If you are toasting a single slice of bread, set the heat selector to a lighter setting than you normally would. The toaster is designed to heat the whole toasting chamber for two slices. By lowering the heat for a single slice, you won't overtoast.

## CLEANING AND MAINTENANCE

Always allow the toaster to cool completely before cleaning.

1. **Always unplug the toaster from the electrical outlet before cleaning.**
2. Do not use abrasive cleaners. Simply wipe the exterior with a clean, damp cloth and dry thoroughly.
3. To remove crumbs, slide out the crumb tray and discard crumbs. Wipe clean and replace. Never operate the toaster without the crumb tray in place.
4. To remove any pieces of bread remaining in the toaster, turn the toaster upside down and gently shake. Never insert any hard or sharp instruments into the slots, as this could damage the toaster and cause a safety hazard.
5. Never wrap the cord around the outside of the toaster. Use the rear cord stuff box to store any excess cord length.
6. Any other servicing should be performed by an authorized service representative.

---

# WARRANTY

## LIMITED THREE-YEAR WARRANTY

This warranty is available only to U.S. consumers who purchase products directly from Cuisinart or an authorized Cuisinart® reseller. You are a consumer if you own a Cuisinart® Soho™ 2-Slice Toaster that was purchased at retail for personal, family, or household use. Except as otherwise required under applicable law, this warranty is not available to retailers or other commercial purchasers, owners, or consumers who purchase from unauthorized Cuisinart® resellers. We warrant that your Cuisinart® Soho™ 2-Slice Toaster will be free of defects in materials and workmanship under normal home use for 3 years from the date of original purchase.

We recommend that you visit our website, <https://cuisinart.registria.com>, for a fast, efficient way to complete your product registration. However, product registration does not eliminate the need for the consumer to maintain the original proof of purchase in order to obtain the warranty benefits. In the event that you do not have proof of purchase date, the purchase date for purposes of this warranty will be the date of manufacture.

### CALIFORNIA RESIDENTS ONLY

California law provides that for In-Warranty Service, California residents have the option of returning a nonconforming product (A) to the store where it was purchased or (B) to another retail store that sells Cuisinart products of the same type.

The retail store shall then, at its discretion, either repair the product, refer the consumer to an independent repair facility, replace the product, or refund the purchase price less the amount directly attributable to the consumer's prior usage of the product. If the above two options do not result in the appropriate relief to the consumer, the consumer may then take the product to an independent repair facility if service or repair can be economically accomplished. Cuisinart and not the consumer will be responsible for the reasonable cost of such service, repair, replacement, or refund for nonconforming products under warranty.

California residents may also, according to their preference, return nonconforming products directly to Cuisinart for repair or, if necessary, replacement by calling our Consumer Service Center toll-free at **1-800-726-0190**.

Cuisinart will be responsible for the cost of the repair, replacement, and shipping

and handling for such products under warranty.

### HASSLE-FREE REPLACEMENT WARRANTY

Your ultimate satisfaction in Cuisinart products is our goal, so if your Cuisinart® Soho™ 2-Slice Toaster should fail within the generous warranty period, we will repair it or, if necessary, replace it at no cost to you. To obtain a return shipping label, please visit us at <https://www.cuisinart.com/customer-care/product-assistance/product-inquiry>. Or call our Consumer Service Center at **1-800-726-0190** to speak with a representative.

Your Cuisinart® Soho™ 2-Slice Toaster has been manufactured to the strictest specifications and has been designed for use only in 120-volt outlets and only with authorized accessories and replacement parts. This warranty expressly excludes any defects or damages caused by attempted use of this unit with a converter, as well as by use with accessories, replacement parts, or repair service other than those authorized by Cuisinart. This warranty does not cover any damage caused by accident, misuse, shipment, or other than ordinary household use. This warranty excludes all incidental or consequential damages. Some states do not allow the exclusion or limitation of these damages, so these exclusions may not apply to you. You may also have other rights, which vary from state to state.

**Important:** If the nonconforming product is to be serviced by someone other than Cuisinart's Authorized Service Center, please remind the servicer to call our Consumer Service Center at **1-800-726-0190** to ensure that the problem is properly diagnosed, the product is serviced with the correct parts, and the product is still under warranty.

---

©2024 Cuisinart  
Glendale, AZ 85307

Printed in China

24CE088607

**IB-18142-ESP**



# Cuisinart soho™



## Tostadora de 2 rebanadas Cuisinart Soho™

Para su seguridad y para disfrutar plenamente de este producto, siempre lea atentamente las instrucciones antes del uso.

Serie CPT-7

---

# MEDIDAS DE SEGURIDAD IMPORTANTES

Al usar aparatos eléctricos, especialmente en presencia de niños, siempre se deben tomar precauciones básicas de seguridad, entre ellas las siguientes:

1. Lea todas las instrucciones.
2. **Siempre desenchufe el aparato cuando no esté en uso y antes de limpiarlo. Deje que el aparato se enfríe antes de limpiarlo o manipularlo.**
3. No toque las superficies calientes; use los mangos/asas/agarraderas, las palancas y los botones/perillas/diales.
4. Para reducir el riesgo de descarga eléctrica, no sumerja el cable, el enchufe, ni ninguna parte del aparato en agua u otros líquidos. Véase las instrucciones de limpieza.
5. Este aparato no debe ser usado por o cerca de niños o personas con ciertas discapacidades. Supervise el uso de este aparato con cuidado cuando sea usado por o cerca de niños.
6. No use este aparato si el cable o el enchufe están dañados, después de un mal funcionamiento, después de una caída (incluso en agua), o si está dañado; devuélvalo al centro de servicio autorizado más cercano para su revisión, reparación o ajuste.
7. El uso de accesorios no recomendados por Cuisinart puede causar lesiones.
8. No lo use en exteriores.
9. No deje que el cable cuelgue de la encimera o de la mesa, ni que tenga contacto con superficies calientes.
10. No coloque el aparato sobre o cerca de un quemador a gas o de un hornillo eléctrico caliente, ni en un horno caliente.
11. Solo use este aparato para el uso previsto
12. No introduzca alimentos muy grandes, papel de aluminio ni utensilios de metal en las ranuras; esto presenta un riesgo de incendio o de descarga eléctrica.
13. Puede ocurrir un incendio si el aparato está cubierto, toca o se encuentra cerca de materiales inflamables, tales como cortinas, colgaduras o paredes. No coloque ningún artículo sobre el aparato durante el funcionamiento.

- No haga funcionar el aparato debajo de un armario/gabinete.
14. No intente desalojar alimentos atascados mientras el aparato está enchufado.
15. Para evitar los riesgos de incendio, no descuide ni deje el aparato sin vigilancia durante el uso.
16. Para desconectar, presione el botón CANCEL, y luego desenchufe el cable. Desenchufe el aparato cuando no esté en uso y antes de limpiarlo. Deje que se enfríe antes de instalar/quitar piezas.
17. No haga funcionar el aparato debajo o dentro de un armario/gabinete. **Siempre desenchufe el aparato antes de almacenarlo en un armario/gabinete.** Dejar el aparato enchufado representa un riesgo de incendio, especialmente si este toca las paredes o la puerta del armario/gabinete cuando se cierra.
18. Este aparato no ha sido diseñado para ser puesto en marcha mediante un temporizador o control remoto independiente.
19. Para reducir el riesgo de incendio, mantenga el aparato alejado de materiales combustibles tales como cortinas durante el funcionamiento.
20. No deje que los niños jueguen con este aparato.
21. Los niños o las personas que carezcan de la experiencia o de los conocimientos necesarios para manipular el aparato, o aquellas cuyas capacidades físicas, sensoriales o mentales estén limitadas, no deben usar el aparato sin la supervisión o la dirección de una persona responsable por su seguridad.

## GUARDE ESTAS INSTRUCCIONES PARA USO DOMÉSTICO SOLAMENTE

### USO DE ALARGADORES

El cable provisto con este aparato es corto, para reducir el peligro de que alguien se enganche o tropiece con un cable más largo. Se puede usar un cable alargador/de extensión, pero con cuidado.

La clasificación nominal del cable alargador/de extensión removible más largo debe ser por lo menos igual a la del aparato, y el cable más largo debe ser acomodado de tal manera que no cuelgue de la encimera/mesa, donde puede

ser jalado por niños o causar tropiezos.

**AVISO:** El cable de este aparato cuenta con un enchufe polarizado (una pata es más ancha que la otra). Como medida de seguridad, se podrá enchufar de una sola manera en la toma de corriente polarizada. Si no entra en la toma de corriente, inviértalo. Si aun así no entra completamente, comuníquese con un electricista. No intente modificar esta función de seguridad.

## ÍNDICE

Medidas de seguridad importantes . . . . .	2
Piezas y características . . . . .	3
Antes del primer uso . . . . .	4
Instrucciones de uso generales . . . . .	4
Funciones . . . . .	4
Consejos y sugerencias . . . . .	5
Limpieza y mantenimiento . . . . .	5
Garantía . . . . .	6

## PIEZAS Y CARACTERÍSTICAS

### 1. Dos ranuras

Ranuras de 1½ in (4 cm) de ancho, para tostar una gran variedad de panes.

### 2. Botón CANCEL (cancelar)

Interrumpe el ciclo de tostado y levanta automáticamente el pan. Nota: El aro luminoso alrededor del botón se enciende durante el ciclo de tostado.

### 3. Palanca de elevación alta con función QuickView™

Levante la palanca para comprobar el grado de tostado sin interrumpir el ciclo de tostado (véase la página 5). Al final del ciclo de tostado, levante la palanca para facilitar el acceso a la tostada.

### 4. Botón BAGEL (tostar bagels)

Función preprogramada Always Even™ para tostar bagels a la perfección.

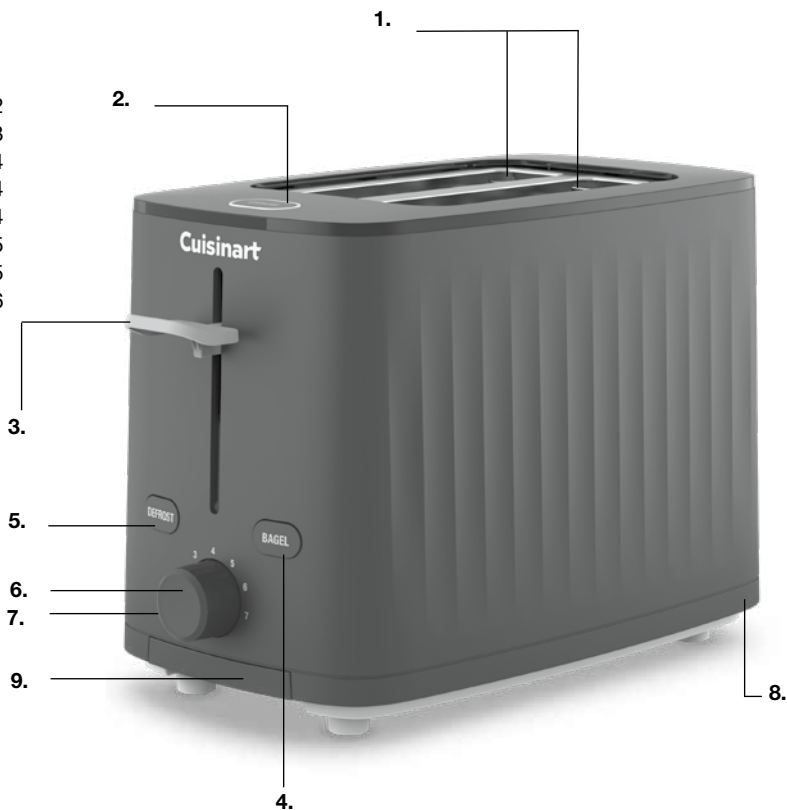

### 5. Botón DEFROST (descongelar)

Descongela y luego tuesta los artículos congelados.

### 6. Control de tostado

Gire la perilla para elegir el grado de tostado, de 1 a 7.

### 7. Botón REHEAT (recalentar)

Recalienta el pan sin tostarlo.

### 8. Espacio de almacenamiento del cable

Para mantener la encimera ordenada.

### 9. Bandeja recogemigas frontal removible

Ubicada en la parte delantera del aparato, la bandeja recoge las migas y se desliza hacia fuera para una fácil limpieza.

## ANTES DEL PRIMER USO

Desenrolle y enderece el cable. Compruebe que la bandeja recogemigas esté en su sitio y que no haya nada en las ranuras. Enchufe el cable en una toma de corriente.

## INSTRUCCIONES DE USO GENERALES

### 1. Introduzca rebanada(s) de pan en la(s) ranura(s)

Compruebe que la palanca de elevación esté en la posición alta.

### 2. Elija la función deseada (opcional)

Presione el botón deseado: BAGEL (tostar bagels), DEFROST (descongelar) o REHEAT (recalentar).

### 3. Elija el grado de tostado

Gire la perilla para elegir el grado de tostado deseado, de 1 a 7.  
Grados de tostado:

AJUSTE	GRADO DE TOSTADO
1-2	claro/ligeramente tostado
3-5	medio
5-6	muy tostado

### 4. Para iniciar el ciclo de tostado

Baje la palanca de elevación hasta que se bloquee; el ciclo de tostado se iniciará.

### 5. Para interrumpir el ciclo de tostado

El pan tostado subirá automáticamente al final del ciclo de tostado. Para interrumpir el ciclo antes del final, presione el botón CANCEL.

6. Desenchufe el aparato después del uso.

**NOTA:** Después de 5 minutos sin uso, la tostadora ingresará al modo de espera y todos los indicadores luminosos se apagarán. Para salir del modo de espera, presione cualquier botón o baje la palanca; los indicadores luminosos se encenderán



## FUNCIONES

### Función QuickView™ (vista rápida)

La función QuickView™ permite comprobar el grado de tostado sin interrumpir el ciclo de tostado. Simplemente levante la palanca de elevación para ver el pan. Luego, suéltela para reanudar el ciclo de tostado.

### Función “BAGEL” (tostar bagels)

La función “BAGEL” está diseñada para tostar las mitades de bagel a la perfección, reduciendo el calor emitido por la resistencia exterior de cada ranura y tostando el lado cortado del bagel ligeramente más que el otro lado. Nota: Las funciones “DEFROST” (descongelar) y “BAGEL” (tostar bagels) no pueden seleccionarse cuando el control de tostado está en “REHEAT”.



Un diagrama estampado en la parte superior de la tostadora indica cómo posicionar las mitades de bagel en las ranuras (el lado cortado siempre debe apuntar hacia el exterior).

### Función “DEFROST” (descongelar)

La función “DEFROST” permite descongelar el pan antes de tostarlo.

### Función “REHEAT” (recalentar)

La función “REHEAT” permite recalentar el pan sin tostarlo. Nota: Las funciones “DEFROST” (descongelar) y “BAGEL” (tostar bagels) no pueden seleccionarse cuando el control de tostado está en “REHEAT”.

---

### **Bandeja recogemigas frontal**

La bandeja recogemigas removible está situada en la parte delantera del aparato para una fácil limpieza. Simplemente saque la bandeja recogemigas de la tostadora, tire las migas y vuelva a colocarla en su sitio.

### **Espacio de almacenamiento del cable**

Permite guardar el exceso de cable para mantener la encimera ordenada. Simplemente introduzca el cable en el orificio en la parte posterior de la tostadora. Para mantener el cable en su sitio, deslícelo en la posición superior del orificio para evitar que se mueva.

### **Función “CANCEL” (cancelar)**

La función “CANCEL” interrumpe el ciclo de tostado y levanta automáticamente el pan. Nota: El aro luminoso alrededor del botón se enciende durante el ciclo de tostado.

## **CONSEJOS Y SUGERENCIAS**

### **Consejos generales**

Las tostadoras secan y asan el pan simultáneamente. Por lo tanto, el contenido de humedad del producto (que varía de un producto a otro) afecta el tiempo necesario para tostarlo.

- Si el pan está ligeramente seco, use un ajuste más bajo de lo normal.
- Si el pan está fresco o si tuesta pan de trigo integral, use un ajuste más alto de lo normal.
- Use un ajuste más alto de lo normal para tostar artículos con superficie irregular, tales como los muffins ingleses.
- Las rebanadas gruesas necesitan más tiempo (a veces significativamente más tiempo) para tostarse, debido a su alto contenido de humedad. Las rebanadas muy gruesas pueden requerir hasta dos ciclos de tostado.
- Antes de tostar pan con pasas u otras frutas secas, quite las frutas sueltas antes de colocar el pan en la tostadora; esto evitará que los pedazos de fruta se caigan en la tostadora o se peguen a la rejilla.
- Corte los bagels por la mitad.

## **LIMPIEZA Y MANTENIMIENTO**

Deje que el aparato se enfríe completamente antes de limpiarlo.

1. **Siempre desenchufe el aparato antes de limpiarlo.**
2. No use limpiadores abrasivos. Simplemente limpie la carcasa del aparato con un paño húmedo, y séquela bien.
3. Para eliminar las migas, deslice la bandeja recogemigas hacia fuera. Limpie la bandeja con un paño y vuelva a colocarla en su sitio. Nunca haga funcionar el aparato sin la bandeja recogemigas.
4. Para desalojar pedazos de pan atascados en las ranuras, desenchufe el aparato, voltéelo y sacúdalo suavemente. Nunca introduzca ningún utensilio duro o afilado en las ranuras; esto puede dañar la tostadora u ocasionar riesgos para el usuario.
5. Nunca enrolle el cable alrededor del aparato; use el espacio de almacenamiento del cable en la parte posterior del aparato para guardar el exceso de cable.
6. Cualquier otro servicio debe ser realizado por un técnico autorizado.

---

# GARANTÍA GARANTÍA LIMITADA DE TRES AÑOS

Esta garantía es válida solo en los Estados Unidos, para los consumidores que hayan comprado este producto directamente a Cuisinart o a un revendedor autorizado de Cuisinart. Usted es un consumidor si posee una tostadora de dos rebanadas Cuisinart Soho™ que haya sido comprada en una tienda para uso personal, familiar o casero. A menos que la ley aplicable exija lo contrario, esta garantía no es para los minoristas u otros consumidores/compradores comerciales, ni propietarios/consumidores que hayan comprado este producto a revendedores no autorizados por Cuisinart. Cuisinart garantiza este producto contra todo defecto de materiales o fabricación durante 3 años después de la fecha de compra original, siempre que haya sido usado para uso doméstico y de acuerdo con las instrucciones.

Se recomienda llenar el formulario de registro disponible en <https://cuisinart.registria.com> a fin de facilitar la verificación de la fecha de compra original de este producto. Sin embargo, no es necesario registrar el producto para recibir servicio bajo esta garantía. En ausencia de prueba de la fecha de compra, el período de garantía será calculado a partir de la fecha de fabricación del producto.

## RESIDENTES DE CALIFORNIA SOLAMENTE

La ley del Estado de California ofrece dos opciones adicionales de servicio de garantía. Los residentes del Estado de California pueden (A) devolver el producto defectuoso a la tienda donde lo compraron, o (B) a otra tienda que venda productos Cuisinart® del mismo tipo.

La tienda, a su opción, reparará el producto, referirá el consumidor a un centro de servicio independiente, sustituirá el producto, o reembolsará al consumidor el precio de compra menos la cantidad directamente atribuible al uso anterior del producto por el consumidor. Si estas opciones no satisfacen al consumidor, puede llevar el producto a un centro de servicio independiente, siempre que se pueda arreglar o reparar el producto de manera económica. Cuisinart (no el consumidor) será responsable por los gastos de servicio, reparación, sustitución o reembolso de los productos defectuosos bajo garantía.

Los residentes de California también pueden, si lo desean, mandar el producto defectuoso directamente a Cuisinart para que sea reparado o sustituido. Para esto, se debe llamar a nuestro servicio de atención al cliente al 1-800-726-0190.

Cuisinart será responsable por los gastos de reparación, reemplazo, manejo y envío de los productos defectuosos durante el período de garantía.

## GARANTÍA DE REEMPLAZO SIN DIFICULTADES

Su máxima satisfacción es nuestra prioridad, así que si este producto Cuisinart® falla dentro del generoso período de garantía, lo repararemos o, de ser necesario, lo reemplazaremos, sin costo alguno para usted. Para obtener una etiqueta de devolución, visítenos en <https://www.cuisinart.com/customer-care/product-assistance/product-inquiry>. Llame a nuestro servicio de atención al cliente, al 1-800-726-0190, para hablar con un representante.

Este producto satisface las más altas exigencias de fabricación y ha sido diseñado para funcionar con 120 V, usando accesorios y repuestos autorizados solamente. Esta garantía excluye expresamente los defectos o daños causados por accesorios, piezas o reparaciones no autorizados por Cuisinart, así como los defectos o daños causados por el uso de un convertidor de voltaje. Esta garantía no cubre el uso comercial o industrial del producto, y no es válida en caso de daños causados por mal uso, negligencia o accidente. Esta garantía excluye todos los daños incidentales o consecuentes. Algunos Estados no permiten la exclusión o limitación de daños incidentales o consecuentes, de modo que las limitaciones mencionadas pueden no regir para usted. Usted puede tener otros derechos que varían de un Estado a otro.

**Importante:** Si debe llevar el producto defectuoso a un centro de servicio no autorizado, por favor informe al personal del centro de servicio que deben llamar al servicio de atención al cliente de Cuisinart al 1-800-726-0190 a fin de diagnosticar el problema correctamente, usar las piezas correctas para repararlo y comprobar que el producto aún esté bajo garantía.



©2024 Cuisinart  
Glendale, AZ 85307

Impreso en China

23CE088607

IB-18142-ESP